

24台企財第116号  
平成24年9月18日

各所属長 殿

副区長 生 沼 正 篤

平成25年度予算編成について（依命通達）

内閣府は9月の月例経済報告の基調判断において、「景気は、世界景気の減速等を背景として、回復の動きに足踏みが見られる」とある。さらに、先行きについても、世界景気のさらなる下振れや金融資本市場の変動が、我が国の景気を下押しするリスクとなっていることや、収益や所得の動向、デフレの影響等にも注意が必要であると示している。

また、本区の零細・中小企業の景況は、水面下ながらわずかに厳しさが和らいでいるものの、今後の動向は不透明な状況である。

本区の財政は、平成24年度予算において61億円の基金取り崩しを計上し、今後も主要一般財源である特別区税や特別区交付金の急速な回復が望めない中、東日本大震災を背景とした防災対策の強化、生活保護費をはじめとする扶助費の増加や進展する少子高齢化への対応、区有施設の維持・保全など様々な需要を抱えており、今後も大変厳しい状況が予測される。

そのため、平成25年度からの3年間は、より強固な行財政基盤の確立に向けて、将来を見据えた予防的な取組みを進めることとしている。

こうした状況の中、長期総合計画に掲げる目標の具体化を図るとともに、地域防災計画の修正や社会経済情勢の変化を踏まえた行政計画の改定を進めている。

平成25年度予算においては、「にぎわい いきいき したまち台東」の実現を確固たるものとするため、この計画を十分に踏まえ、本区のおかれている状況を的確に見極めるとともに、区民生活を守る施策と区の将来を見据えた施策へ一層の重点化を図り、着実に推進していかなければならない。

平成25年度の予算編成にあたっては、区のこうした状況を念頭に置き、部長の強力なリーダーシップのもと、新たな手法で知恵と工夫を働かせて予算編成に取り組まれない。

以上のことを踏まえ、下記事項に留意の上、別に定める期日までに予算要求書を提出されたい。

この旨、命により通達する。

## 記

1. 予算編成にあたっては、各部の責任において、部内での調整により一般財源の充当額の削減に努めること。
2. 現在改定中の行政計画（平成25年度～26年度）の計画事業については、将来を見据えた行財政基盤の強化に向けた取り組みを踏まえるとともに、着実な実施が図れるよう事業の実効性等を十分に検討し、所要額を見積もること。
3. 既定の計画事業も含めた全ての事務事業について、事業実施の緊急性や区民生活への影響、行政関与の必要性、予算執行率の視点等から検証し、見直しを行うこと。

さらに、区民の要望を的確に把握し、議会の審議経過等を踏まえ、優先的に進める事業を重点に予算化を図ること。

また、事務管理経費については、今までの慣習や前例など従来の枠組みにとらわれることなく、徹底した削減を行うこと。

4. 既定事業（既定事業の政策的な拡充及び別途通知する投資的事業を除く。）については、別途、部ごとに定める一般財源割当額の範囲内で予算を見積り、各部の責任において、これまで以上に創意工夫を凝らし、最大限の経費縮減に努めるとともに、個々の施策の効率性や実効性を向上させる取組みを徹底すること。
5. 新規事業については、将来の財政需要や費用対効果、後年度の負担を明らかにし、十分に検討して実効性の高い予算を計上すること。  
また、スクラップ・アンド・ビルドやサンセット方式などにより、財政負担の抑制に努めること。
6. 将来を見据えた行財政基盤の強化に向けて、区有財産の有効活用、広告収入等、新たな財源の確保に積極的に取り組むとともに、収入未済の縮減に努めること。
7. 補助事業をはじめ、国や都の制度改正に関連する事業については、予算編成の動向に十分留意するとともに、的確な情報把握に努めること。
8. 社会保障関連経費については、過去の実績等を的確に把握し、今後の制度改正の動向に注意して、適正な所要額の算定を行うこと。
9. 経済対策関連経費については、事業効果を検証するとともに、

区内零細・中小企業へ配慮し、所要額の算定を行うこと。

10. 区出資の財団等については、財政支援団体検討会の報告を踏まえ、経営努力をより一層促すとともに事業計画を十分精査の上、補助及び委託の内容、方法等を見直し、所要額を見積もること。
11. 施設の建設・改修は、整備手法やコストなどを改めて十分精査するとともに、施設内容、工事日程、地域住民の対応等十分に調整を行い、後日予算の組み替えなどが起きぬよう細心の注意を払うこと。  
また、効率的な管理運営に配慮した仕様とすること。
12. 施策全般にわたって創意工夫を重ね、情報化の推進、民間活力の積極的な活用等、経営感覚を持ち、効率的な行財政運営に心がけること。
13. 台東環境マネジメントシステム（T-EMS）の趣旨に則して、省資源、省エネルギーの徹底を図り、可能な限り環境負荷の低減及び経費の節減に努めること。

なお、予算要求書の作成にあたっては、別途、企画財政部長より通知される「平成25年度予算要求書の作成について」により処理されたい。

## 新行政計画・予算要求予定事業 区長プレゼンテーション

単位：百万円

分 野		予算要求	予算計上
子育て・教育	事業数	29	22
	金 額	957	734
健康・福祉	事業数	15	15
	金 額	77	64
まちづくり	事業数	6	5
	金 額	193	183
環境	事業数	2	2
	金 額	90	85
文化・産業 ・観光	事業数	5	4
	金 額	54	47
災害対策	事業数	7	6
	金 額	191	100
その他	事業数	9	7
	金 額	100	84
合計	事業数	73	61
	金 額	1,661	1,297

（端数処理の関係で合計が合わない場合があります）

◎今年度の区長プレゼンテーションは、新規・充実事業のみを対象としている。

◎区長プレゼンテーションを踏まえて予算要求のあったものを記載している。

なお、充実事業については、充実部分のみを集計している。

## 平成25年度予算の編成日程 (1)

年 月	編成作業等	主な議会日程	
平成24年	4月		
	↓		
	4月	将来を見据えた行財政基盤の強化に向けた 取組み 実施方針検討・実施準備	
	↓		
	5月	将来を見据えた行財政基盤の強化に向けた 取組み 実施方針決定	
	↓		
	5月	将来を見据えた行財政基盤の強化に向けた 取組みについて(副区長訓示)	企画総務委員会 (将来を見据えた行財政基盤の 強化に向けた取組み報告)
	↑		
	6月	事務事業見直しの実施について(通知)	第二 回 定 例 会
	↓		
6月	行政計画の改定について(依命通達)	企画総務委員会 (将来を見据えた行財政基盤の 強化に向けた具体的取組み報告)	
↑			
7月	部長対象パネラープレゼンテーション 課長対象パネラープレゼンテーション		
↓			
7月	事務事業見直し ヒアリング		
↑			
8月	行政計画改定、事務事業の見直し、新規充実 事業 ヒアリング		
↓			
9月	平成25年度予算編成について(依命通達) 長期総合計画・新行政計画との調整	第三 回 定 例 会	

## 平成25年度予算の編成日程 (2)

年 月	編成作業等	主な議会日程	
平成24年	10月	<div style="display: flex; justify-content: space-between;"> <div style="width: 60%;"> <p>▲ 予算見積り締切(一次要求分)</p> <p>新行政計画・予算要求予定事業区長プレゼンテーション</p> <p>▼ 予算見積り締切(二次要求分)</p> </div> <div style="width: 35%; text-align: center;"> <p style="writing-mode: vertical-rl; border: 1px solid black; padding: 2px;">第三 回 定 例 会</p> <p>▲</p> <p>▼</p> </div> </div> <p style="text-align: right;">企画総務委員会 (将来を見据えた行財政基盤の強化に向けた取組み進捗報告)</p> <p style="text-align: center;">決算特別委員会</p>	
	11月	<p style="text-align: center;">各部ヒアリング</p> <p style="text-align: center;">▼</p> <p style="text-align: center;">財政課長査定</p>	
	12月	企画財政部長査定	<div style="display: flex; justify-content: space-between;"> <div style="width: 35%; text-align: center;"> <p style="writing-mode: vertical-rl; border: 1px solid black; padding: 2px;">第四 回 定 例 会</p> </div> <div style="width: 60%; text-align: center;"> <p>企画総務委員会 (行政計画素案報告)</p> </div> </div>
		副区長査定	
		<p>▼ 区長査定</p> <p>▼ 各課予算原案内示</p>	
	平成25年	1月	<p>▼</p> <p>「予算案の概要」決定 予算案報道発表</p> <p style="text-align: right;">予算案議会内示 議案送付</p>
2月		<div style="display: flex; justify-content: space-between;"> <div style="width: 35%; text-align: center;"> <p style="writing-mode: vertical-rl; border: 1px solid black; padding: 2px;">第一 回 定 例 会 ( 予 定)</p> </div> <div style="width: 60%; text-align: center;"> <p>▲</p> <p>▼</p> </div> </div> <p style="text-align: right;">予算特別委員会</p>	
3月			

<参考> パネラープレゼンテーション概要

対象者	開催日	テーマ
部長	7月5日	①生活保護の現況について
課長	7月6日	②建築物の耐震促進について

## 平成25年度に見直しを予定している事務事業

<一般会計>

単位:千円

No.	事務事業名	見直しの内容等	平成24年度 予 算 額	節減額
1	CATV放送番組制作 【区長・広報室】	番組の内容、本数、経費について見直しを行い、さらに効率的な事業執行を図る。	146,574	△ 10,161
2	「わたしの便利帳」の発行 【区長・広報室】	タウンページとの合冊版へ変更する。	1,688	△ 10,247
3	職員福利厚生 【人事課】	職員互助会雇用者負担金を見直す。	41,702	△ 6,767
4	旧町名活用普及支援 【区民課】	都の事業助成が利用できるため休止する。また、観光課と連携した事業展開を行う。	500	△ 500
5	掲示板維持管理 【区民課】	建替え数を見直す。	4,299	△ 1,980
6	子育て応援店舗推進 【子育て支援課】	店舗情報について、冊子の印刷・配付をやめ、システム化を図る。	2,493	△ 1,098
7	映画祭の開催 【にぎわい計画課】	演劇祭との連携を図る観点から、さらに効率的な事業執行を図る。	54,800	△ 3,200
8	演劇祭の開催 【にぎわい計画課】	映画祭との連携を図る観点から、さらに効率的な事業執行を図る。	19,900	△ 1,375
9	商店街連合会支援 【産業振興課】	事業規模の見直しを行い、効率的な事業執行を図る。	10,000	△ 1,000
10	ファッショングッズ・フェア 【産業振興課】	事業内容の見直しを行い、効率的な事業執行を図る。	21,024	△ 2,089

※「わたしの便利帳」の発行については、3年ごとの作成のため、削減額は前回作成時との比較



No.	事務事業名	見直しの内容等	平成24年度 予 算 額	節減額
11	見本市助成 【産業振興課】	効果的な活動の支援を図りながら、補助金の見直しを行う。	12,480	△ 1,180
12	中小企業団体地域活性化推進 【産業振興課】	効果的な活動の支援を図りながら、補助金の見直しを行う。	5,985	△ 385
13	中小企業融資 【産業振興課】	預託金額を見直す。	4,390,330	△ 1,700,000
14	新製品開発・産学公連携支援 【産業振興課】	効果的な支援を図りながら、補助金の見直しを行う。	14,847	△ 4,045
15	インフォメーションボード設置 【観光課】	新規の観光案内板設置について、休止する。	5,109	△ 4,169
16	観光体験コースの開発 【観光課】	「観光プロモーションの推進」事業へ移行し、効果的な事業執行を図る。	236	△ 236
17	イルミネーション設置 【観光課】	イルミネーション設置助成を終了する。	9,000	△ 9,000
18	公衆浴場活性化事業助成 【福祉課】	「公衆浴場設備改善助成」に統合する。	2,500	△ 1,500
19	ホームヘルパーの介護福祉士資格取得支援 【介護保険課】	事業を終了する。	637	△ 637
20	いきいき・たいとう推進プロジェクト協議会運営 【健康課】	「健康たいとう21推進協議会運営」に統合する。	147	△ 147
21	在宅リハビリテーション支援 【健康課】	「台東病院運営」に統合する。	3,486	△ 2,437

No.	事務事業名	見直しの内容等	平成24年度 予 算 額	節減額
22	たいとうウォーク道しるべ 【保健サービス課】	「健康づくり啓発推進」に統合する。	1,768	△ 142
23	環境にやさしいエネルギー利用推進 【環境課】	導入経費や申請の実績を踏まえ、補助単価等を見直すとともに、よりCO2削減効果の高い機器の導入に重点化する。	16,742	△ 6,515
24	地域緑化推進 【環境課】	平成21年度の緑化助成金額変更後の実績を踏まえ、補助率等を見直す。	9,138	△ 1,200
25	中小規模事業所省エネ化推進 【環境課】	専門的なアドバイスや省エネルギー効果の高い設備の導入等、きめ細かい支援を行うため、事業を廃止する。	17,451	△ 17,451
26	住まいの共同化と安心建替え支援 【住宅課】	助成件数の見直しを行い、効率的な事業執行を図る。	56,160	△ 10,231
27	ファミリー世帯家賃支援 【住宅課】	新規募集を終了する。	181,136	△ 24,320
28	マイホーム取得支援 【住宅課】	事業を終了する。	125,000	△ 125,000
29	循環バスめぐりんの運行 【交通対策課】	車両の買換え時期を見直す。	164,016	△ 24,132
30	道路維持 【土木課】	整備面積を縮小する。	392,473	△ 68,489
31	道路付属物整備 【土木課】	整備規模を縮小する。	40,747	△ 9,608
32	省電力型街路灯整備 【土木課】	整備規模を縮小する。	98,499	△ 2,922

No.	事務事業名	見直しの内容等	平成24年度 予 算 額	節減額
33	特色ある公園の整備 【公園課】	整備内容を見直し、経費を削減する。	259,495	△ 257,381
34	小中学校図書環境整備 【教・庶務課】	学校図書標準の達成に向け効率的な事業執行を図るため、学校図書室の閲覧用テーブル・椅子等の新規購入について見直す。	40,078	△ 8,843
35	小中学校パソコン整備 【教・庶務課】	教職員用パソコン機器のリース期間を延長し、借上げ経費を縮減する。	128,671	△ 25,865
36	学力向上推進ティー チャー 【指導課】	長期休業期間中の配置について見直し、より効率的な事業執行を図る。	132,397	△ 20,848
37	土曜スクール 【指導課】	土曜スクールを終了し、全校を土曜学校公開に統一する。	1,449	△ 928
38	選挙人名簿調製 【選挙管理委員会事務局】	選挙人名簿を電子化し、紙媒体での作成を見直す。	591	△ 530

## 平成25年度に実施を予定している新規事業

### <一般会計>

No.	事業名	行政 計画	事 業 内 容
1	議会改革の推進 【区議会事務局】		議会改革の取り組みの一環として、インターネットを利用した委員会のライブ中継のための環境整備を行う。
2	長期総合計画策定のための基礎調査 【企画課】		新たな計画策定に向け、人口の将来推計や各施策分野の課題分析など基礎調査を実施する。
3	男女平等推進行動計画改定 【人権・男女共同参画課】		平成26年度の計画改定に向け、男女平等に関する意識調査を実施、「はばたきプラン21」推進会議へ諮問する。
4	台東区産業振興事業団事務局移転 【にぎわい計画課】		事務局及び勤労者サービスセンターを旧小島小学校内へ移転する。
5	書道博物館第2収蔵庫空調改修工事 【文化振興課】		重要文化財を含む作品を適切な温湿度環境のもと管理するため、空調設備の改修工事を行う。
6	都営下谷一丁目アパート耐震改修 【福祉課】【にぎわい計画課】		都営下谷一丁目アパートの耐震化に伴い、社会福祉協議会・芸術文化財団の耐震改修工事を行う。工事期間中は仮事務所を設置し事業を実施する。
7	社会福祉法人の認可等及び指導検査事務 【福祉課】		区内に設立または設立を予定している社会福祉法人の認可及び指導検査事務を実施する。
8	在宅療養連携推進 【健康課】	●	在宅療養に関する実情把握と、その実情に応じた事業のあり方を検討するため、医療・介護・福祉の関係者で協議する会議体を設置する。
9	医療安全確保体制整備 【生活衛生課】	●	「(仮称)患者の声相談窓口」設置のための検討会を開催し、医療安全情報の共有と窓口のあり方について検討する。

No.	事業名	行政計画	事業内容
10	結核重点対象者対策 【保健予防課】	●	住所不定者等を対象とした結核検診と、結核発症により多数の者に感染させるおそれが高い職業従事者に対する講演会等により、結核の早期発見、知識の普及を図る。
11	自殺予防対策 【保健予防課】	●	自殺予防のための普及啓発活動、総合相談会を実施することにより自殺予防対策を推進する。
12	タバコ対策推進 【保健サービス課】	●	喫煙者に対する禁煙支援と、未成年者に対しタバコによる健康被害を啓発する。
13	がん検診受診率向上対策 【保健サービス課】	●	がんの早期発見・早期治療のため、検診結果の情報管理をもとに要精密検査未受診者への受診勧奨による受診率の向上と検診の精度管理を行い、がん検診の質の向上を図る。
14	糖尿病対策 【保健サービス課】	●	糖尿病予防及び重症化防止対策のために地域関係機関と協議会を設置し、糖尿病予防の普及啓発と早期に医療に繋げるしくみ作りを進める。
15	我が社の省エネチャレンジ 【環境課】	●	業種別省エネモデルを構築・周知し、エコアドバイザーを派遣する。また太陽光発電普及のためソーラー診断を行う。さらに、省エネ効果のより高い設備の導入費用を助成する。
16	空き家ストック実態調査 【建築課】	●	空き家の適正管理及び有効活用に係る対応策を検討するため、実態調査を行う。
17	住宅マスタープラン策定基礎調査 【住宅課】		住宅マスタープランを平成26年度に改定するにあたり、住宅施策についての総合的な実態調査、現況分析等を行う。
18	小学校・中学校校庭の水飲栓直結給水化 【教・庶務課】		東京都のモデル事業を活用し、貯水槽方式の小中学校校庭の水飲栓について、直結給水方式に変更する。
19	忍岡中学校大規模改修 【教・庶務課】		老朽化が著しい忍岡中学校の建物・設備の大規模改修を行う。平成25年度は実施設計を行う。

No.	事業名	行政計画	事業内容
20	帰宅困難者対策(小中学校、幼稚園、保育所等、こども園) 【教・庶務課ほか】		東京都帰宅困難者対策条例の施行に伴い、大規模災害の発生時に児童生徒園児の安全確保を図るため、各施設に食糧等を備蓄する。
21	(仮称)第三認定こども園施設整備 【学務課】	●	就学前教育・保育の充実と地域における子育て家庭の支援を目的とし、平成26年4月に区内3か所目の認定こども園を開設する。平成25年度は整備工事等を実施する。
22	共同型家庭的保育 【児童保育課】	●	複数の家庭的保育者が少人数の乳幼児を保育する施設を誘致し、運営経費等に対して補助を行う。
23	柳北保育室管理運営 【児童保育課】		待機児童の解消を図るため、旧柳北小学校校舎を緊急暫定的に活用し、区設民営の保育室を開設する。
24	スーパーティーチャーの育成 【指導課】	●	台東区の学力・体力向上施策を総合的に推進するため、指導力の高い教員を計画的に育成する養成講座を実施する。
25	学びのキャンパスプランニング 【指導課】	●	台東区学校教育ビジョンの実現に向け、博物館や美術館、企業や団体、学識経験者などと連携した取り組みを推進する。
26	地域防災教育 【指導課】		災害時における身の安全の確保、避難所運営や訓練への従事に必要な防災用ヘルメットを中学校生徒に貸与する。
27	都営根岸五丁目アパート耐震改修 【生涯学習課】【中央図書館】		都営根岸五丁目アパートの耐震化に伴い、根岸社会教育館・根岸図書館の耐震改修工事を行う。

## 平成25年度に実施を予定している主な充実事業

### <一般会計>

No.	事務事業名	行政 計画	充 実 内 容
1	職員研修 【人事課】		管理職昇任予定者の視察調査研修、新任職員フォロー研修を充実する。
2	初期消火体制の強化 【危機管理課】	●	D級可搬ポンプ35台を購入し、全避難所に配備する。また、消火器等の配置場所を地図化し、各地域へ情報提供する。
3	地域防災計画の推進 【危機管理課】	●	地域防災計画に基づき、職員等が災害応急業務を確実に実施していくために、職員行動マニュアルの見直しを行う。
4	水・食糧・生活必需品の備蓄 【災害対策課】	●	災害対策の強化を図るため、避難所の水・食糧等の備蓄品を充実する。
5	台東区次世代育成支援地域協議会運営 【子育て支援課】		台東区次世代育成支援地域行動計画(後期計画)に代わる新たな計画を平成26年度に策定するため、ニーズ調査及び策定に着手する。
6	東京藝術大学との連携 【文化振興課】	●	東京藝術大学と連携して、平成22～24年度に設置したGTSアート作品のPRイベントを実施する。
7	朝倉彫塑館 管理運営 【文化振興課】		平成25年秋に朝倉彫塑館をリニューアルオープンする。
8	専門コーディネーター相談 【産業振興課】	●	区内中小企業の課題を解決するため、企業を訪問する専門コーディネーターを採用する。
9	起業家・若手経営者支援 【産業振興課】	●	起業家を支援するため、創業に特化した「したまちTAIT O創業塾」を開講する。
10	高齢者虐待防止 【高齢福祉課】	●	年々増加している虐待ケースに迅速に対応するため事例検討会を増やし問題解決能力の向上を図る。

No.	事務事業名	行政 計画	充 実 内 容
11	高齢者総合相談窓口 【高齢福祉課】	●	非常勤専門職員を新たに配置し、総合相談の機能強化を図る。
12	認知症高齢者支援の推進 【高齢福祉課】	●	こころのケア相談回数を増やし、介護する家族等に対する支援体制を推進する。
13	知的障害者グループホーム整備助成 【障害福祉課】	●	新たにグループホームを整備する法人に整備費の一部を助成する。
14	生活保護事務 【保護課】		高齢者支援員及び収入資産状況調査員の増員や新規配置等を行い、厳正かつ適正な事務を実施する。
15	自立促進 【保護課】		被保護者又は被保護世帯への就労支援体制の強化等を図る。
16	肺炎球菌ワクチン接種費助成 【保健予防課】		10～2月実施を通年実施に拡充する。
17	ごみ収集作業運営 【清掃リサイクル課】 【台東清掃事務所】		ごみの戸別収集を3か年かけて区内全域に拡大する。平成25年度は燃やすごみの月・木曜日収集地区で実施する。
18	密集住宅市街地整備促進 【地区整備課】	●	根岸3・4・5丁目地区において、交差点改良整備等を実施する。また、谷中2・3・5丁目地区では、用地取得を進め、引き続き道路拡幅整備等を実施する。
19	高齢者住宅建設費等助成 【住宅課】	●	高齢者に配慮した安全で利便性の高い住宅を供給するため、高齢者向け借上げ住宅の建設に対し、助成を行う。
20	交通安全 【交通対策課】		小学生及び中学生に対する自転車安全利用対策を充実する。



No.	事務事業名	行政 計画	充 実 内 容
21	緑と水辺を活かす隅田公園づくり(園地整備) 【公園課】	●	公園管理施設等の建築工事や遊具広場の再生工事等を実施する。
22	中学校新学習指導要領対応 【教・庶務課】		新学習指導要領の実施に伴い、授業に必要な和楽器を購入する。
23	保育所運営／保育所における読書活動の推進 【児童保育課】	●	台東保育園の定員を86人から93人に増員するとともに、各園の読書活動を推進するため、図書を購入経費を増額する。
24	こどもクラブ運営 【児童保育課】	●	新たに金竜こどもクラブ(定員50人)を開設する。
25	私立保育所緊急整備事業補助 【児童保育課】		私立愛隣保育園の耐震化改築工事に係る経費の一部を助成する(平成24年度及び25年度)。
26	教育支援館運営 【教育支援館】	●	障害等により配慮が必要な幼児が在籍する保育園に対し、幼稚園と同様に非常勤職員を配置し、教育・保育環境を一層充実する。
27	シニアライフ応援計画 【生涯学習課】	●	講座等開催回数を増やすとともに、講座受講者に対し、活動の場を提供する。
28	少年少女発明クラブ 【生涯学習課】		特別講座を実施する。
29	第68回国民体育大会 【青少年・スポーツ課】		第68回国民体育大会で、フェンシング競技及びビーチボール行事の運営、啓発を行う。

平成25年度に歳入の充実を図るもの

<一般会計>

単位:千円

No.	歳入科目名	財源確保内容	充実額
1	土地貸付料 【経理課】	根岸五丁目用地を貸付を行う。 (平成25年1月貸付開始)	6,000
2	土地貸付料 【経理課】	北上野二丁目用地を貸付を行う。 (平成24年10月貸付開始)	42,000
3	朝倉彫塑館入館料 【文化振興課】	リニューアルオープンに向けて入館料を見直す。	3,385
4	有料ごみ処理券 【清掃リサイクル課】 【台東清掃事務所】	受益者負担の適正化の観点から、廃棄物処理手数料を改定する。	27,203
5	台帳閲覧・諸証明手数料 【建築課】	建築計画概要書等の写しの交付に対して、受益者負担の観点と大量閲覧の抑制の観点から、新たに手数料を徴収する。	913
6	自転車等駐車場使用料 【交通対策課】	一律に設定していたものを、施設の特性や利用状況に応じた段階的な設定へ変更する。	12,560
7	タウンサイクル使用料 【交通対策課】	乗り捨てや放置を防止するため、利用体系の変更を行う。	2,172
8	道路占用 【道路管理課】	従来からの23区の固定資産税評価額の平均価格によらず、台東区における同平均価格に基づき占用料を設定する。	199,597
9	公園及び児童遊園 【公園課】	従来からの23区の固定資産税評価額の平均価格によらず、台東区における同平均価格に基づき占用料を設定する。	3,033

※朝倉彫塑館入館料、公園占用料等の充実額は前年度の特殊要因を考慮し算出

# 長期継続契約一覧(平成25年1月15日現在)

単位:円

所管課	予算事業名	契約件名	契約期間	契約額 (消費税含む)
情報システム課	公共施設予約システム	台東区公共施設予約システムにおけるサーバ機器等の借上	20.3.1 ～ 25.2.28	12,823,650
情報システム課	全庁LAN	LAN機器及びソフトウェア借上	20.8.1 ～ 25.7.31	43,878,240
情報システム課	基幹系業務システム	基幹系業務システムクライアント機器等借上(平成20年度入替分)	20.10.1 ～ 25.9.30	29,962,800
情報システム課	総合行政ネットワーク	LGWANファイアウォール借上	20.11.1 ～ 25.10.31	2,497,320
情報システム課	全庁LAN	財務会計・文書管理システムサーバ機器等借上	21.1.1 ～ 25.12.31	26,069,400
情報システム課	ネットワークセンター運営	生涯学習ネットワーククライアント機器等借上	21.3.1 ～ 26.2.28	4,554,900
情報システム課	総合行政ネットワーク	LGWANサービス提供設備借上	21.5.1 ～ 26.4.30	2,072,700
情報システム課	全庁LAN	LAN機器及びソフトウェア借上(平成21年度導入分)	21.9.1 ～ 26.8.31	33,106,500
情報システム課	基幹系業務システム	区民サービスシステム(証明書自動交付機)機器等の借上	21.10.1 ～ 26.9.30	211,944,600
情報システム課	公共施設予約システム	公共施設予約システムクライアント機器等借上	21.11.1 ～ 25.10.31	2,508,912
情報システム課	総合行政ネットワーク	LGWANメールサーバ借上	21.11.1 ～ 26.10.31	892,080
情報システム課	電子申請・電子調達	東京電子自治体共同運営サービス連携サーバ用ルータ借上	21.12.1 ～ 26.11.30	882,000
情報システム課	基幹系業務システム	基幹系業務システムクライアント機器等の借上(平成21年度入替分)	22.1.1 ～ 26.12.31	10,243,800
情報システム課	全庁LAN	全庁LANファイアウォール借上	22.3.1 ～ 26.8.31	3,149,118

※所管課は、平成25年4月1日組織改正後の課名。予算事業名は、平成25年度当初予算計上の事業名。

単位:円

所管課	予算事業名	契約件名	契約期間	契約額 (消費税含む)
情報システム課	電子申請・電子調達	東京電子自治体共同運営電子調達システム連携サーバ及び連携用ソフトウェア借上	22.5.1 ～ 27.4.30	14,115,780
情報システム課	全庁LAN	LAN機器及びソフトウェア借上(平成22年度導入分)(保守付)	22.9.1 ～ 27.8.31	6,356,700
情報システム課	全庁LAN	LAN機器及びソフトウェア借上(平成23年度導入分)	23.9.1 ～ 28.8.31	95,760,000
情報システム課	全庁LAN	全庁LAN クライアント機器等借上(平成24年度導入分)(保守付)	24.4.9. ～ 29.12.31	293,961,057
情報システム課	全庁LAN	全庁LAN ソフトウェア借上(平成24年度導入分)(保守付)	24.6.1 ～ 29.5.31	21,122,829
情報システム課	基幹系業務システム	区民サービスシステム(自動交付機)用ソフトウェア借上(平成24年度導入分)(保守付)	24.7.1 ～ 26.9.30	32,263,140
情報システム課	全庁LAN	サーバ室入退室管理システム機器等借上(保守付)	24.11.1 ～ 29.10.31	4,992,120
情報システム課	公共施設予約システム	台東区公共施設予約システムクライアント機器等借上(追加施設分)(保守付)	24.12.1 ～ 29.11.30	520,380
情報システム課	公共施設予約システム	台東区公共施設予約システム及び機器借上(保守付)	25.1.1 ～ 29.12.31	47,476,800
情報システム課	基幹系業務システム	住民情報系クライアント機器借上(平成23年度導入分)(保守付)	24.1.20 ～ 29.1.19	5,761,320
情報システム課	基幹系業務システム	基幹系ネットワーク再構築 ネットワーク機器借上(平成23年度導入分)(保守付)	24.2.1 ～ 29.1.31	37,230,480
区長・広報室	台東区公式ホームページ	台東区公式ホームページCMS運用機器等借上(保守付)	23.1.1 ～ 27.12.31	1,959,300
区長・広報室	台東区公式ホームページ	コンテンツ・マネジメント・システムの運用・保守委託	23.1.1 ～ 27.12.31	19,246,500
総務課	庁舎維持管理	戸籍住民サービス課のファクシミリ借り上げ	20.4.1 ～ 25.3.31	665,280
総務課	自動車管理	区長車借上	20.7.1 ～ 25.6.30	5,266,800

※所管課は、平成25年4月1日組織改正後の課名。予算事業名は、平成25年度当初予算計上の事業名。

単位:円

所管課	予算事業名	契約件名	契約期間	契約額 (消費税含む)
総務課	庁舎老朽化対策	文書保存箱対応ラック借上	23.4.16 ～ 27.4.15	9,877,392
総務課	庁舎維持管理	デジタル印刷機借上(保守付)	24.4.1 ～ 29.3.31	63
人事課	人事事務	人事給与システム機器等借上(保守付)	24.5.7 ～ 29.5.31	17,753,925
施設課	営繕事務	施設課内LAN用クライアントパソコン借上	20.4.1 ～ 25.3.31	1,310,400
人権・男女共同 参画課	男女平等推進プ ラザ管理運営	電子複写機の借上(保守付)(単価)	22.4.1 ～ 27.3.31	1,143,450
人権・男女共同 参画課	男女平等推進プ ラザ管理運営	印刷機借上(保守付)	23.4.1 ～ 28.3.31	1,388,520
災害対策課	防災行政無線等 の維持管理	東京都防災行政無線用ファクシミリ借上	22.3.1 ～ 27.2.28	1,983,240
生活安全推進課	「子どもの安全」 巡回パトロール	「子どもの安全」巡回パトロール及び 「資源パトロール」用自動車借上	22.4.1 ～ 25.3.31	4,914,000
区民課	台東区民会館管 理運営	台東区民会館 ファクシミリ兼用複写 機借上げ(保守付)(単価)	20.4.1 ～ 25.3.31	608,580
区民課	区民事務所管理 運営	区民事務所等のファックス兼用複写機 の借上げ	20.4.1 ～ 25.3.31	8,038,800
区民課	区民館管理運営	トレーニング機器借上	20.9.1 ～ 26.3.31	7,942,515
区民課	谷中コミュニティ 施設運営	谷中コミュニティセンター ファクシミリ 借上	21.4.1 ～ 26.3.31	274,680
区民課	谷中コミュニティ 施設運営	谷中コミュニティセンター ファクシミリ 保守委託(単価)	21.4.1 ～ 26.3.31	288,750
区民課	区民館管理運営	上野区民館トレーニング機器借上	21.8.1 ～ 27.3.31	727,566
区民課	区民館管理運営	清川区民館移動式通信カラオケ借上	21.12.1 ～ 26.3.31	2,184,000

※所管課は、平成25年4月1日組織改正後の課名。予算事業名は、平成25年度当初予算計上の事業名。

単位:円

所管課	予算事業名	契約件名	契約期間	契約額 (消費税含む)
区民課	区民館管理運営	馬道区民館及び自動交付機コーナー 機械警備委託	22.11.27 ～ 27.3.31	2,277,106
区民課	区民館管理運営	金杉区民館外1館トレーニング機器借 上	23.11.1 ～ 29.3.31	1,820,910
区民課	区民館管理運営	上野区民館トレーニング機器借上	24.4.1 ～ 29.3.31	1,411,200
税務課	住民税課税事務	eLTAX審査クライアント用パソコン借上	20.12.1 ～ 25.11.30	332,640
税務課	住民税課税事務	複写機の借上(保守付)(単価)	22.4.1 ～ 25.3.31	680,400
収納課	滞納管理システム	滞納管理システムサーバ機器借上	20.8.1 ～ 25.7.31	6,923,700
収納課	滞納管理システム	滞納管理システムクライアント機器借 上(後期高齢者医療配置分)	21.4.1 ～ 26.3.31	1,643,040
収納課	滞納管理システム	滞納管理システムクライアント機器借 上(平成22年度入替分)	22.4.1 ～ 27.3.31	2,866,500
収納課	滞納管理システム	滞納管理システムモバイル通信用 サーバー借上	23.7.1 ～ 28.6.30	18,857,160
戸籍住民サービス課	戸籍事務・住民 基本台帳事務	戸籍住民サービス課 複写機借上(保 守付)(単価)	20.4.1 ～ 25.3.31	2,472,120
戸籍住民サービス課	戸籍事務	シュレッダー借上(保守付)	21.4.1 ～ 26.3.31	327,600
戸籍住民サービス課	住民基本台帳事 務	シュレッダー借上(保守付)	22.4.1 ～ 27.3.31	793,800
戸籍住民サービス課	住民基本台帳 ネットワーク運営	住民基本台帳カード発行機及びその 周辺機器借上	22.4.1 ～ 27.3.31	4,221,000
戸籍住民サービス課	住民基本台帳 ネットワーク運営	住民基本台帳ネットワークシステム機 器借上(区民事務所・分室)	22.4.1 ～ 27.3.31	4,693,500
戸籍住民サービス課	戸籍事務	受付・交付呼出番号表示システム借上 (保守付)	22.12.6 ～ 27.12.5	8,962,968

※所管課は、平成25年4月1日組織改正後の課名。予算事業名は、平成25年度当初予算計上の事業名。



単位:円

所管課	予算事業名	契約件名	契約期間	契約額 (消費税含む)
戸籍住民サービス課	戸籍システム管理運営	戸籍情報システム機器借上(保守付)	23.1.1 ～ 27.12.31	138,776,400
戸籍住民サービス課	住民基本台帳ネットワーク運営	公的個人認証機器借上(保守付)	23.4.1 ～ 28.3.31	1,358,280
子育て支援課	日本堤子ども家庭支援センター運営	(仮称)第二子ども家庭支援センター氷蓄熱式冷暖房機等設置借上	18.8.1 ～ 28.7.31	8,671,320
子育て支援課	台東子ども家庭支援センター運営	台東子ども家庭支援センター ファクシミリの借上(保守付)(単価)	22.4.1 ～ 27.3.31	781,200
子育て支援課	日本堤子ども家庭支援センター運営	日本堤子ども家庭支援センター ファクシミリ借上(保守付)(単価)	23.4.1 ～ 28.3.31	504,000
にぎわい計画課	外国語サポートダイヤル	台東区外国語サポートダイヤル用電話自動応答装置に係るシステム機器借上(保守付)	23.3.1 ～ 28.2.29	5,323,500
産業振興課	中小企業融資	中小企業融資システム機器等借上	22.6.1 ～ 27.5.31	8,323,560
産業振興課	江戸下町伝統工芸の振興	江戸下町伝統工芸館 デジタル複合機借上(保守付)(単価)	23.4.1 ～ 28.3.31	369,600
観光課	浅草文化観光センター運営	浅草文化観光センター機械警備委託	24.3.15 ～ 28.3.31	549,990
高齢福祉課	千束健康増進センターほか	千束保健福祉センター電話機等借上(保守付)	23.4.1 ～ 28.3.31	487,305
高齢福祉課	高齢者総合相談窓口	高齢福祉支援システム用ハードウェア、ソフトウェア及び周辺機器借上(保守付)	23.12.1 ～ 28.11.30	5,675,040
介護保険課	事業運営事務費	台東区介護保険システム借上	22.1.1 ～ 26.12.31	67,119,948
障害福祉課	障害福祉サービス	台東区障害者地域生活支援システムソフトウェア借上	21.3.10 ～ 26.3.31	4,857,090
障害福祉課	会館管理運営	松が谷福祉会館ボタン電話装置借上	21.4.1 ～ 27.3.31	1,534,680
障害福祉課	障害福祉サービス	障害者自立支援給付システムハードウェア借上	22.4.1 ～ 27.3.31	2,772,000

※所管課は、平成25年4月1日組織改正後の課名。予算事業名は、平成25年度当初予算計上の事業名。

単位:円

所管課	予算事業名	契約件名	契約期間	契約額 (消費税含む)
保護課	生活保護事務	保護課電算機システム借上	21.10.1 ～ 26.9.30	32,370,660
生活衛生課	保健所運営	台東保健所電話設備借上	18.4.1 ～ 25.3.31	2,822,400
生活衛生課	保健所運営	台東保健所 ファクシミリ借上げ(保守付)	20.4.1 ～ 25.3.31	756,000
生活衛生課	保健所運営	健康センター 複写機の借上及び保守委託(単価)	21.4.1 ～ 26.3.31	1,793,988
生活衛生課	保健所運営	検査センター電話装置借上	21.4.1 ～ 28.3.31	690,606
生活衛生課	自動体外式除細動器普及啓発	自動体外式除細動器(AED)借上(平成21年度借上分)	21.4.1 ～ 26.3.31	2,835,000
生活衛生課	保健所運営	保健総合情報システム機器借上	21.8.1 ～ 26.7.31	6,000,120
生活衛生課	自動体外式除細動器普及啓発	自動体外式除細動器(AED)借上(平成22年度借上分)	22.4.1 ～ 27.3.31	661,500
生活衛生課	保健所運営	保健総合情報システムネットワーク機器借上	22.8.1 ～ 27.7.30	1,396,080
生活衛生課	自動体外式除細動器普及啓発	自動体外式除細動器(AED)借上(平成23年度借上分)(保守付)	23.4.1 ～ 28.3.31	5,285,700
生活衛生課	保健所運営	台東区健康センター複写機の借上(保守付)(単価)	23.4.1 ～ 28.3.31	1,732,500
生活衛生課	自動体外式除細動器普及啓発	自動体外式除細動器(AED)借上(平成24年度借上分)(保守付)	24.4.1 ～ 29.3.31	7,843,500
保健サービス課	千束健康増進センター	千束健康増進センター トレーニング機器借上	20.4.1 ～ 25.3.31	819,000
保健サービス課	千束健康増進センター	千束健康増進センター 多機能心電計借上	20.4.1 ～ 25.3.31	3,140,550
保健サービス課	健康部管理運営	区民館トレーニング機器借上	20.9.1 ～ 26.3.31	10,313,310

※所管課は、平成25年4月1日組織改正後の課名。予算事業名は、平成25年度当初予算計上の事業名。



単位:円

所管課	予算事業名	契約件名	契約期間	契約額 (消費税含む)
保健サービス課	千束健康増進センター	千束健康増進センター体内脂肪計借上	20.9.1 ～ 26.3.31	640,185
保健サービス課	上野健康増進センター	上野健康増進センタートレーニングマシン借上	22.9.1 ～ 28.3.31	3,058,818
保健サービス課	上野健康増進センター	上野健康増進センタートレーニングマシン借上	23.4.1 ～ 28.3.31	5,120,640
保健サービス課	浅草保健相談センター運営	浅草保健相談センター 印刷機借上(保守付)	24.4.1 ～ 29.3.31	88,200
保健サービス課	浅草保健相談センター運営	浅草保健相談センター複写機借上(保守付)(単価)	24.4.1 ～ 29.3.31	598,500
保健サービス課	千束健康増進センター	千束健康増進センター複写機借上(保守付)(単価)	24.4.1 ～ 29.3.31	399,000
保健サービス課	浅草保健相談センター運営	浅草保健相談センターファクシミリ借上(保守付)(単価)	24.4.1 ～ 29.3.31	349,650
環境課	環境学習の推進	環境学習室パソコン借上	20.4.1 ～ 25.3.31	567,000
環境課	環境ふれあい館管理運営	環境ふれあい館ひまわり 複合機の借上げ(保守付)	20.4.1 ～ 25.3.31	521,640
環境課	環境学習の推進	環境学習室管理運営に伴う各種OA機器借上(保守付)	24.2.1 ～ 29.1.31	3,483,900
環境課	環境学習の推進	環境学習室複写機借上(保守付)	24.2.1 ～ 29.1.31	428,400
清掃リサイクル課	清掃総務運営	低公害車借上	22.10.1 ～ 27.9.30	2,860,200
清掃リサイクル課	集団回収支援	集団回収管理システムクライアント機器借上(保守付)	24.2.1 ～ 29.1.31	346,500
清掃リサイクル課	リサイクル活動の推進	リサイクル品管理システム機器等借上(保守付)	24.3.1 ～ 29.2.28	2,217,600
台東清掃事務所	清掃事務所運営	台東清掃事務所 複写機借上げ(保守付)(単価)	20.4.1 ～ 25.3.31	1,417,500

※所管課は、平成25年4月1日組織改正後の課名。予算事業名は、平成25年度当初予算計上の事業名。

単位:円

所管課	予算事業名	契約件名	契約期間	契約額 (消費税含む)
台東清掃事務所	清掃事務所運営	台東清掃事務所 ファクシミリ借上げ (保守付)(単価)	20.4.1 ～ 25.3.31	491,400
台東清掃事務所	直営清掃車庫運営	清川清掃車庫 喫煙用集塵・脱臭機 の借上	20.4.1 ～ 25.3.31	381,780
台東清掃事務所	直営清掃車庫運営	清川清掃車庫 ファクシミリの借上	21.4.1 ～ 26.3.31	215,460
台東清掃事務所	直営清掃車庫運営	清川清掃車庫 ファクシミリ保守委託	21.4.1 ～ 26.3.31	47,250
台東清掃事務所	清掃事務所運営	台東清掃事務所北上野分室 ファクシ ミリの借上(保守付)	22.4.1 ～ 27.3.31	532,980
台東清掃事務所	直営清掃車庫運営	台東清掃事務所清川清掃車庫複写機 の借上(保守付)(単価)	22.4.1 ～ 27.3.31	543,768
台東清掃事務所	清掃事務所運営	台東清掃事務所 喫煙用集塵機借上	23.4.1 ～ 28.3.31	1,159,200
台東清掃事務所	清掃事務所運営	台東清掃事務所 電話機借上	23.4.1 ～ 28.3.31	1,134,000
台東清掃事務所	清掃事務所運営	台東清掃事務所北上野分室複写機借 上(保守付)(単価)	24.4.1 ～ 29.3.31	296,100
建築課	建築確認事務	建築確認事務等地図管理システム 全庁LAN接続用機器(ルータ)の借上	20.6.1 ～ 25.5.31	938,700
交通対策課	自転車駐車場運営	入谷自転車駐車場電磁ロックシステム 及びラック借上	19.9.1 ～ 25.8.31	9,158,184
交通対策課	自転車駐車場運営	不忍池自転車駐車場一日利用駐輪シ ステム借上	19.10.1 ～ 25.9.30	13,547,520
交通対策課	自転車駐車場運営	上野公園通り原動機付自転車駐車場 管理システム借上	19.10.9 ～ 25.10.8	8,830,080
交通対策課	自転車駐車場運営	上野駅公園口自転車駐車場一日利用 駐輪システム借上	20.9.1 ～ 25.8.31	10,357,200
交通対策課	自転車駐車場運営	鶯谷・三ノ輪・御徒町・御徒町駅南口 自転車駐車場一日利用駐輪システム 借上	20.12.1 ～ 25.11.30	29,269,800

※所管課は、平成25年4月1日組織改正後の課名。予算事業名は、平成25年度当初予算計上の  
事業名。

単位:円

所管課	予算事業名	契約件名	契約期間	契約額 (消費税含む)
交通対策課	上野中央通り地下駐車場運営	上野中央通り地下駐車場 複写機兼ファクシミリ借上(保守付)	21.3.1 ～ 26.2.28	352,800
交通対策課	自転車駐車場運営	入谷駅南自転車駐車場一日利用駐輪システム借上	21.3.26 ～ 26.3.31	18,197,371
交通対策課	タウンサイクル	レンタサイクルシステム用機器借上	21.8.1 ～ 26.7.31	4,095,000
交通対策課	放置自転車対策	放置自転車移送返還システム機器借上	21.10.1 ～ 26.9.30	15,079,680
交通対策課	自転車駐車場運営	鶯谷自転車駐車場自動券売機借上	21.12.16 ～ 26.12.15	1,718,640
交通対策課	自転車駐車場運営	浅草橋仮設自転車駐車場二段式駐輪機借上(保守付)	22.10.22 ～ 25.10.21	8,066,520
交通対策課	自転車駐車場運営	隅田公園自転車駐車場自転車用垂直ラック等借上(保守付)	23.2.1 ～ 28.1.31	59,787,000
交通対策課	自転車駐車場運営	上野駅南自転車駐車場一日利用駐輪システム借上(保守付)	23.10.1 ～ 28.9.30	4,538,520
交通対策課	自転車駐車場運営	定期更新・一日利用券売機等借上(隅田公園・新御徒町駅自転車駐車場)(保守付)	24.4.1 ～ 30.3.31	25,401,600
交通対策課	雷門地下駐車場運営	雷門地下駐車場駐車券発行機等借上	24.10.1 ～ 29.9.30	27,543,600
交通対策課	自転車駐車場運営	御徒町南口駅前広場自転車駐車場一日利用券売機借上	24.11.1 ～ 29.10.31	2,157,120
交通対策課	自転車駐車場運営	御徒町南口駅前広場自転車駐車場機械警備委託	24.11.1 ～ 29.3.31	1,303,323
道路管理課	道路台帳整備	台東区地理情報システム機器借上	21.1.1 ～ 25.12.31	20,326,950
道路管理課	道路台帳整備	台東区地理情報システムハードウェア及びソフトウェア運用保守委託	21.1.1 ～ 25.12.31	17,192,700
土木課	設計システム	積算システム用コンピュータ借上	23.6.1 ～ 28.3.31	1,364,160

※所管課は、平成25年4月1日組織改正後の課名。予算事業名は、平成25年度当初予算計上の事業名。

単位:円

所管課	予算事業名	契約件名	契約期間	契約額 (消費税含む)
公園課	公園管理事務所 維持管理	公園管理事務所ファクシミリ借上(保守付)(単価)	24.4.1 ～ 29.3.31	283,500
教・庶務課	(小学校)学校施設管理	松葉小心障学級ガスヒートポンプ式空調機設置借上	18.4.1 ～ 26.3.31	10,487,232
教・庶務課	(中学校)学校施設管理	中学校特別教室ガスヒートポンプ式空調機設置借上	18.7.1 ～ 26.6.30	125,143,200
教・庶務課	(小学校)学校施設管理	忍岡小ほか3校特別教室ガスヒートポンプ式空調機設置借上	19.7.1 ～ 27.6.30	89,923,680
教・庶務課	(小学校)学校施設管理	田原小ガスヒートポンプ式空調機設置借上	19.7.1 ～ 27.6.30	3,951,360
教・庶務課	幼稚園施設管理	金竜幼稚園保育室空調機設備借上	19.12.1 ～ 27.11.30	1,459,584
教・庶務課	(小学校・中学校)パソコン整備	教職員用パソコン機器類借上	20.4.1 ～ 25.3.31	21,413,700
教・庶務課	(小学校)学校施設管理	平成小ほか8校特別教室ガスヒートポンプ式空調機設置借上	20.7.1 ～ 28.6.30	147,349,440
教・庶務課	(小学校・中学校)図書環境整備	図書室用パソコン借上	20.9.1 ～ 25.8.31	6,666,450
教・庶務課	(小学校)学校施設管理	富士小ガスヒートポンプ式空調機設置借上	21.7.1 ～ 29.6.30	12,398,400
教・庶務課	(小学校・中学校)パソコン整備	教職員LANシステム外部委託	21.9.1 ～ 25.8.31	364,380,242
教・庶務課	(小学校・中学校)パソコン整備	教職員LANシステム用クライアント機器等借上	21.9.1 ～ 25.8.31	137,758,572
教・庶務課	幼稚園施設管理	千束幼稚園外4園 ファクシミリの借上	22.4.1 ～ 27.3.31	1,908,900
教・庶務課	(小学校・中学校)学校施設管理	東浅草小他3校ガスヒートポンプ式空調機設置借上(保守付)	22.7.1 ～ 30.6.30	23,889,600
教・庶務課	(小学校・中学校)パソコン整備	児童生徒用パソコン機器類借上(保守付)	24.4.1 ～ 29.3.31	126,006,300

※所管課は、平成25年4月1日組織改正後の課名。予算事業名は、平成25年度当初予算計上の事業名。

単位:円

所管課	予算事業名	契約件名	契約期間	契約額 (消費税含む)
教・庶務課	(小学校)パソコン整備	児童用パソコン機器類借上(保守付)	24.4.1 ～ 29.3.31	10,218,600
児童保育課	母子生活支援施設管理運営・こども園施設管理・こどもクラブ運営	橋場保育園外ガスヒートポンプ式空調機設置借上	18.7.1 ～ 26.3.31	30,935,520
児童保育課	保育所施設管理	谷中保育園GHP式空調機借上	19.7.1 ～ 27.3.31	18,836,685
児童保育課	保育所施設管理・児童館管理運営・こどもクラブ運営	松が谷保育園・児童館 GHP式空調機借上	20.7.1 ～ 28.3.31	35,417,655
児童保育課	保育所運営	区立保育園印刷機借上(保守付)	23.4.1 ～ 28.3.31	2,784,600
児童保育課	保育所運営	松が谷保育園ファクシミリ借上(保守付)(単価)	23.8.1 ～ 28.7.31	549,150
児童保育課	保育所運営・こども園施設管理	区立保育園等複合機借上(保守付)(単価)	24.4.1 ～ 29.3.31	2,381,400
指導課	(小学校・中学校)学校における校務事務の改善	校務事務改善支援システムソフトウェア使用ライセンス借上	22.9.1 ～ 25.8.31	14,055,552
教育支援館	教育支援館運営	教育相談室 パソコン借上	20.4.1 ～ 25.3.31	386,158
教育支援館	教育支援館運営	教育支援館事務室 パソコン借上	21.4.1 ～ 26.3.31	565,740
教育支援館	教育支援館運営	教育支援館モノクロ複写機借上	23.4.1 ～ 28.3.31	202,860
教育支援館	教育支援館運営	教育支援館「あしたば学級」及び「教育相談」パソコン等借上(保守付)	24.4.1 ～ 29.3.31	1,089,900
生涯学習課	生涯学習センター	生涯学習センター 複合機の借上及び保守委託(単価)	21.4.1 ～ 26.3.31	2,223,900
生涯学習課	生涯学習センター	301研修室プロジェクター借上	22.4.1 ～ 27.3.31	5,105,520
生涯学習課	生涯学習センター	マルチメディアルームパソコン等借上(保守付)	23.4.1 ～ 28.3.31	7,280,280

※所管課は、平成25年4月1日組織改正後の課名。予算事業名は、平成25年度当初予算計上の事業名。

単位:円

所管課	予算事業名	契約件名	契約期間	契約額 (消費税含む)
生涯学習課	生涯学習センター	生涯学習センター ファクシミリ借上 (保守付)(単価)	23.4.1 ～ 28.3.31	372,330
生涯学習課	生涯学習センター	501コンピュータ研修室パソコン等借上 (保守付)	23.12.1 ～ 28.11.30	19,530,000
青少年・スポーツ課	清島温水プール	清島温水プール 自動券売機借上	23.4.1 ～ 28.3.31	743,400
青少年・スポーツ課	生涯学習センター	生涯学習センタートレーニングルーム トレーニング機器借上(保守付)	23.10.4 ～ 28.10.3	7,870,590
青少年・スポーツ課	上野の森ジュニア合唱団	台東区上野の森ジュニア合唱団事務 室複写機借上(保守付)(単価)	24.4.1 ～ 29.3.31	743,400
青少年・スポーツ課	リバーサイドスポーツセンター施設 施設維持修繕	台東リバーサイドスポーツセンター駐 車場機械警備機器借上	24.4.1 ～ 30.3.31	10,080,000
中央図書館	図書館管理運営	中央図書館ほか2館のファクシミリ借上	20.4.1 ～ 25.3.31	1,215,900
中央図書館	図書館情報システム	インターネット閲覧用パソコン借上	20.9.1 ～ 25.8.31	3,420,900
中央図書館	郷土資料の記録 と整備	パソコン及び周辺機器一式借上	22.4.1 ～ 27.3.31	302,400
中央図書館	図書館情報システム	図書館システム、ハード、ソフト及び周 辺機器借上(保守付)	22.9.1 ～ 27.12.31	83,264,580
中央図書館	図書館管理運営	中央図書館浅草橋分室ファクシミリ借 上	23.4.1 ～ 28.3.31	415,800
中央図書館	図書館情報システム	台東区立図書館ICタグシステム機器 借上(保守付)	23.11.18 ～ 28.11.17	92,988,000
中央図書館	図書館情報システム	台東区立図書館情報総合システムIC 機器連携ソフトウェア借上(保守付)	23.11.18 ～ 28.11.17	18,547,200

※所管課は、平成25年4月1日組織改正後の課名。予算事業名は、平成25年度当初予算計上の事業名。





# (項)防災費の新設について

<24年度>

<25年度>

## 総務費

### 総務管理費－防災対策費

災害対策本部機能の充実  
災害時要援護者対策の推進  
消防団運営  
自主防災組織活動助成  
初期消火体制の強化  
防災広場の維持管理  
防災会議等運営  
地域防災計画の修正（平成25年度は「推進」）  
地域防災力の強化  
防災意識の啓発  
防災警戒待機  
災害見舞金支給  
各種団体助成金 防火協会（3団体）  
各種団体助成金 消防団（3団体）  
水・食糧・生活必需品の備蓄  
井戸・備蓄倉庫等の維持管理  
防災行政無線等の維持管理  
安全で安心して住める建築物等への助成  
緊急輸送道路沿道建築物の耐震化助成  
危機管理室管理運営

### 総務管理費－災害対策基金積立金

災害対策基金積立金

## 土木費

### 河川費－河川総務費

水防用資材整備等  
防災船着場維持管理

### 建築費－建築行政費

狭あい道路拡幅整備

### 都市整備費－都市整備総務費

都市防災不燃化促進  
密集住宅市街地整備促進

### 住宅費－住宅総務費

従前居住者用住宅

防  
災  
費



25年度					24年度					
款	項	目	事業名称	所管課	款	項	目			
総務費	防災費	防災対策費	災害対策本部機能の充実	危機管理課 災害対策課	総務費	総務管理費	防災対策費			
			災害時要援護者対策の推進	危機管理課 高齢福祉課 保健予防課						
			消防団運営	危機管理課						
			自主防災組織活動助成	危機管理課						
			初期消火体制の強化	危機管理課						
			防災広場の維持管理	危機管理課						
			防災会議等運営	危機管理課						
			防災行動力の向上	地域防災計画の推進				危機管理課		
				地域防災力の強化				災害対策課		
				防災意識の啓発				災害対策課		
			防災警戒待機	危機管理課						
			災害見舞金支給	危機管理課						
			各種団体助成金	防火協会(3団体)				危機管理課		
				消防団(3団体)				危機管理課		
			水・食糧・生活必需品の備蓄	災害対策課						
			井戸・備蓄倉庫等の維持管理	災害対策課						
			防災行政無線等の維持管理	災害対策課						
			都市防災不燃化促進	地区整備課				土木費	都市整備費	都市整備総務費
			密集住宅市街地整備促進	地区整備課						
			安全で安心して住める建築物等への助成	建築課				総務費	総務管理費	防災対策費
		緊急輸送道路沿道建築物の耐震化助成	建築課							
		狭あい道路拡幅整備	建築課	土木費	建築費	建築行政費				
		従前居住者用住宅	住宅課	土木費	住宅費	住宅総務費				
		水防用資材整備等	土木課	土木費	河川費	河川総務費				
		防災船着場維持管理	土木課							
		危機管理室管理運営	危機管理課 災害対策課 生活安全推進課	総務費	総務管理費	防災対策費				
災害対策基金積立金	危機管理課	災害対策基金積立金								

# 教育費の事業組替えについて

<24年度>

<25年度>

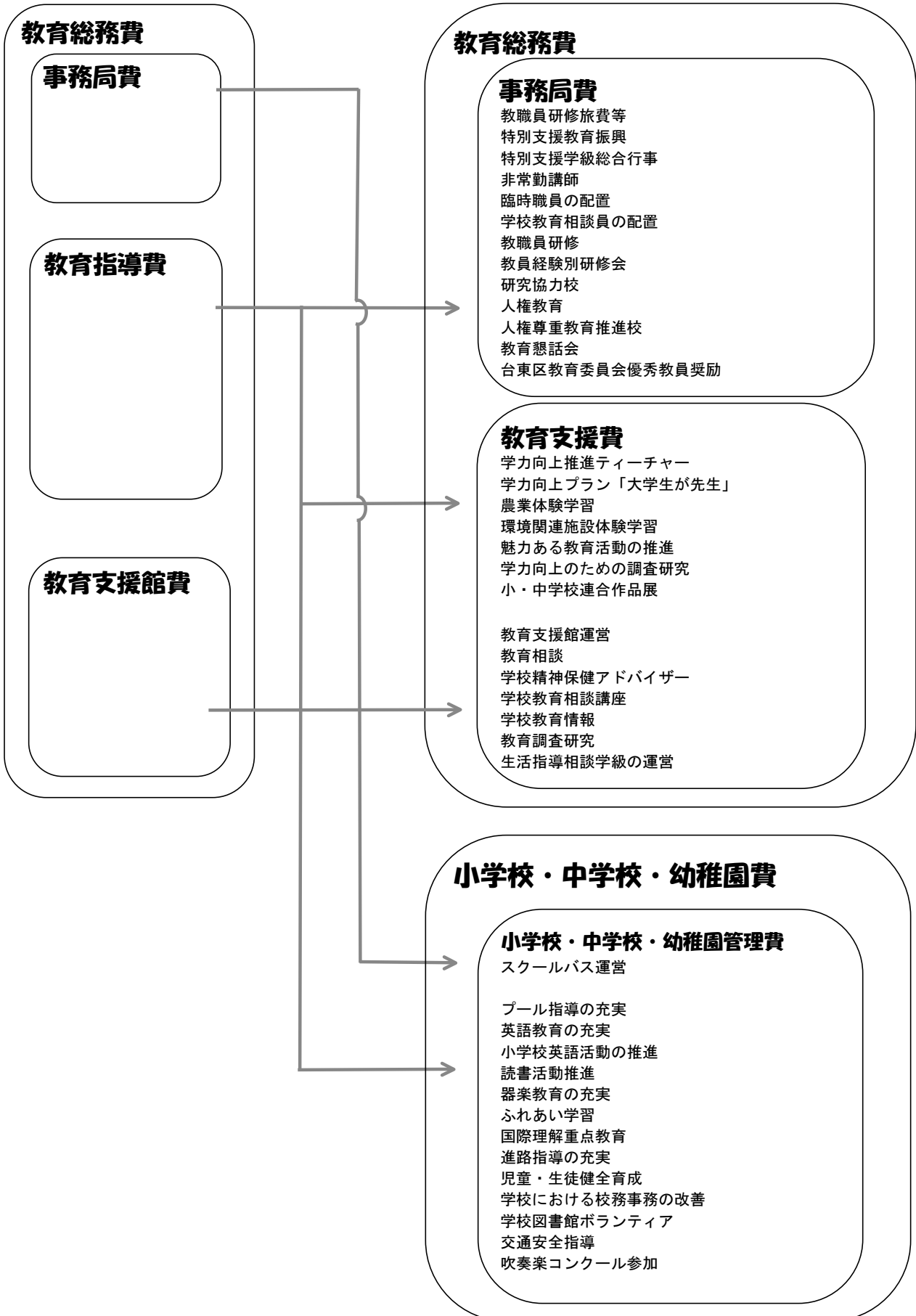

25年度					24年度				
款	項	目	事業名称		所管課	款	項	目	
教育費	教育総務費	事務局費	教職員研修旅費等		庶務課・学務課	教育費	教育総務費	教育指導費	
			特別支援教育振興		学務課				
			特別支援学級総合行事		学務課				
			指導課運営	非常勤講師					指導課
				臨時職員の配置					指導課
				学校教育相談員の配置					指導課
			教職員研修	教職員研修					指導課
				教員経験別研修会					指導課
			研究協力校		指導課				
			人権教育	人権教育					指導課
				人権尊重教育推進校					指導課
			教育懇話会		指導課				
			台東区教育委員会優秀教員奨励		指導課				
			教育指導費(廃止)						
			教育支援費(名称変更)	学力向上施策	学力向上推進ティーチャー				指導課
		学力向上プラン「大学生が先生」			指導課				
		環境教育		農業体験学習					指導課
				環境関連施設体験学習					指導課
		魅力ある教育活動の推進		指導課					
		学力向上のための調査研究		指導課					
小・中学校連合作品展		指導課							
教育費	小学校費	学校管理費	スクールバス運営		学務課・指導課	教育費	教育総務費	事務局費	
			ブール指導の充実		指導課				
			学力向上施策	小学校英語活動の推進					指導課
				小学校読書活動推進					指導課
			器楽教育の充実		指導課				
			ふれあい学習		指導課				
			小学校児童健全育成		指導課				
			学校における校務事務の改善		指導課				
			学校図書館ボランティア		指導課				
	交通安全指導		指導課						
	中学校費	学校管理費	スクールバス運営		学務課・指導課	教育費	教育総務費	事務局費	
			学力向上施策	英語教育の充実					指導課
				中学校読書活動推進					指導課
			器楽教育の充実		指導課				
			ふれあい学習		指導課				
			国際理解重点教育		指導課				
			進路指導の充実		指導課				
			中学校生徒健全育成		指導課				
			学校における校務事務の改善		指導課				
学校図書館ボランティア			指導課						
吹奏楽コンクール参加		指導課							
幼稚園費	幼稚園管理費	スクールバス運営		学務課	教育費	教育総務費	事務局費		
		交通安全指導		指導課				教育費	教育総務費

## 【参考】 国の一般会計予算規模の推移

歳入

単位：億円

年 度	21	22	23	24	25
租 税 及 び 印 紙 収 入	461,030	373,960	409,270	423,460	—
そ の 他 収 入	91,510	106,002	71,866	37,439	—
公 債 金	332,940	443,030	442,980	442,440	—
計	885,480	922,992	924,116	903,339	—

歳出

単位：億円

年 度	21	22	23	24	25
国 債 費	202,437	206,491	215,491	219,442	—
地方交付税交付金等	165,733	174,777	167,845	165,940	—
一 般 歳 出	517,310	534,542	540,780	512,450	—
そ の 他	—	7,182	—	5,507	—
計	885,480	922,992	924,116	903,339	—

※平成25年度は、平成25年1月24日現在未公表

## 都の一般会計予算規模の推移

単位：億円

年 度	21	22	23	24	25
財 政 規 模	65,980	62,640	62,360	61,490	62,640
一 般 歳 出	45,422	46,289	45,839	45,231	45,943
うち 経 常 経 費	37,651	38,151	37,435	36,724	37,361
うち 投 資 的 経 費	7,771	8,137	8,404	8,507	8,582
公債費・税連動経費等	20,558	16,351	16,521	16,259	16,697
対前年度伸び率（%）	△ 3.8	△ 5.1	△ 0.4	△ 1.4	1.9

※平成25年度は、東京都予算原案（平成25年1月18日現在）

## 地方財政計画の推移

単位：億円

年 度	21	22	23	24	25
地 方 税	361,860	325,096	334,037	336,569	—
地 方 譲 与 税	14,618	19,171	21,749	22,615	—
地方特例交付金等	4,620	3,832	3,877	1,275	—
地 方 交 付 税	158,202	168,935	173,734	174,545	—
地 方 債	118,329	134,939	114,772	111,654	—
そ の 他	167,928	169,295	176,885	172,042	—
歳 入 合 計	825,557	821,268	825,054	818,700	—
対前年度伸び率（%）	△ 1.0	△ 0.5	0.5	△ 0.8	—

※平成25年度は、平成25年1月24日現在未公表

平成25年度 都区財政調整 (フレーム対比) (案)

(単位: 百万円、%)

区 分		平成25年度 当初見込ア	平成24年度 当初見込イ	差引増△減 ウ = ア - イ	増減率 エ = ウ / イ	備考
交付金の総額	調整税	固定資産税	1,104,023	1,096,165	7,858	0.7
		市町村民税法人分	547,880	488,304	59,576	12.2
		特別土地保有税	12	13	△ 1	△ 7.7
		計	1,651,915	1,584,482	67,433	4.3
	条例で定める割合		55%	55%	—	—
	当年度分		908,553	871,465	37,088	4.3
	精算分		2,822	2,883	△ 61	—
	計 A		911,375	874,348	37,027	4.2
	内訳	普通交付金分 A × 95%	865,806	830,631	35,175	4.2
		特別交付金分 A × 5%	45,569	43,717	1,852	4.2
基準財政収入額 B		939,304	927,161	12,143	1.3	
特別区税	特別区民税	722,128	704,002	18,126	2.6	
	軽自動車税	2,280	2,305	△ 25	△ 1.1	
	特別区たばこ税	68,648	61,745	6,903	11.2	
	鉱産税	0	0	0	0.0	
	小計	793,056	768,052	25,004	3.3	
利子割交付金		8,855	9,845	△ 990	△ 10.1	
配当割交付金		4,976	4,800	176	3.7	
株式等譲渡所得割交付金		1,075	968	107	11.1	
地方消費税交付金		107,393	116,125	△ 8,732	△ 7.5	
ゴルフ場利用税交付金		32	34	△ 2	△ 5.9	
自動車取得税交付金		6,668	7,997	△ 1,329	△ 16.6	
地方特例交付金		4,195	4,560	△ 365	△ 8.0	
計		926,250	912,381	13,869	1.5	
地方揮発油譲与税		4,154	4,182	△ 28	△ 0.7	
自動車重量譲与税		9,625	10,278	△ 653	△ 6.4	
航空機燃料譲与税		661	688	△ 27	△ 3.9	
交通安全対策特別交付金		1,174	1,245	△ 71	△ 5.7	
合計		941,864	928,774	13,090	1.4	
特例加減算額		△ 2,560	△ 1,613	△ 947	—	
基準財政需要額 C		1,805,110	1,757,792	47,318	2.7	
経常的経費		1,625,523	1,615,474	10,049	0.6	
投資的経費		179,587	142,318	37,269	26.2	
差引 C - B		865,806	830,631	35,175	4.2	
交付額	普通交付金	865,806	830,631	35,175	4.2	
	特別交付金	45,569	43,717	1,852	4.2	
	計	911,375	874,348	37,027	4.2	

注) 計数整理の結果、変動することがある。

# 平成25年度 台東区行政組織図

区長部局

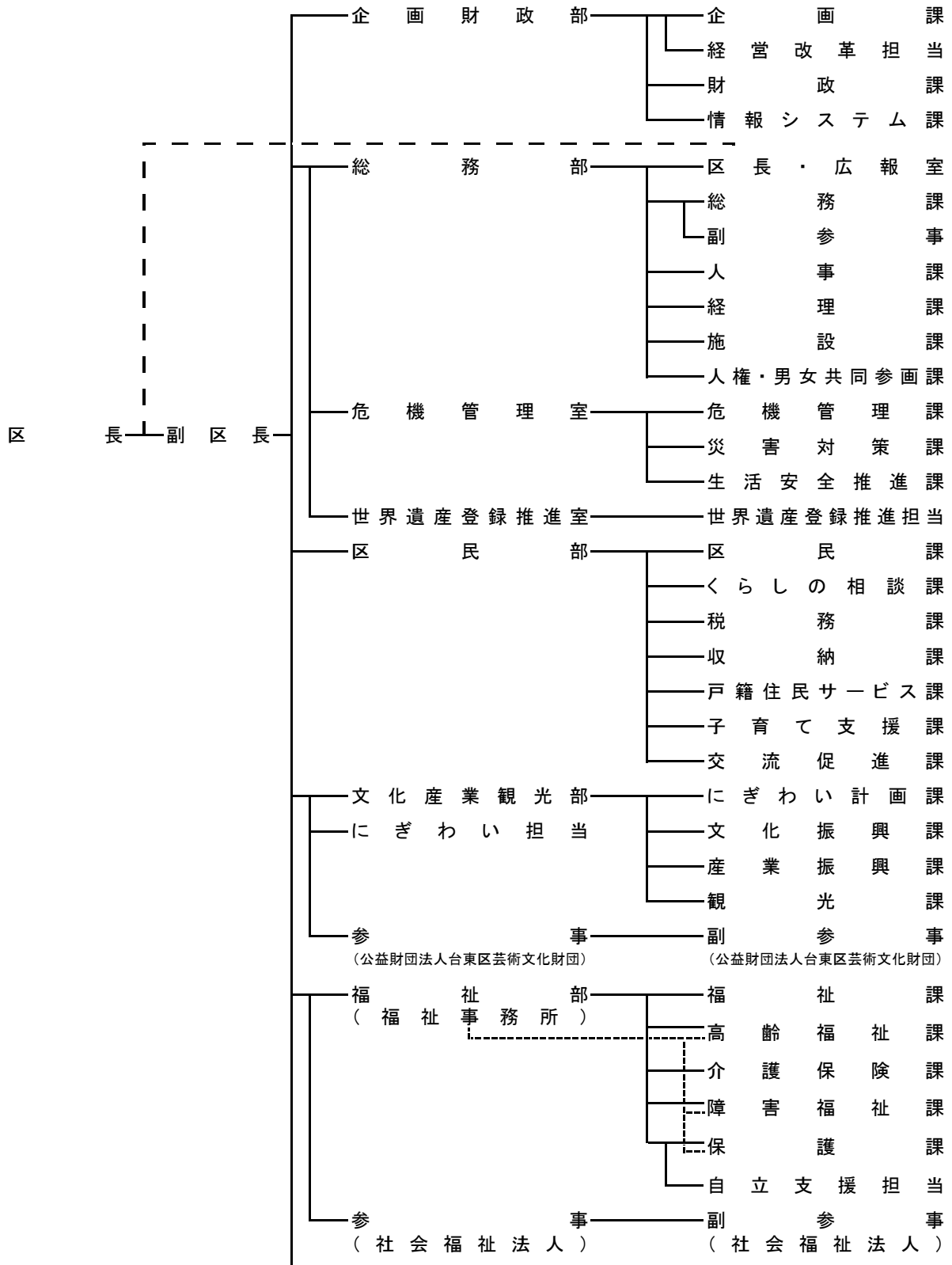

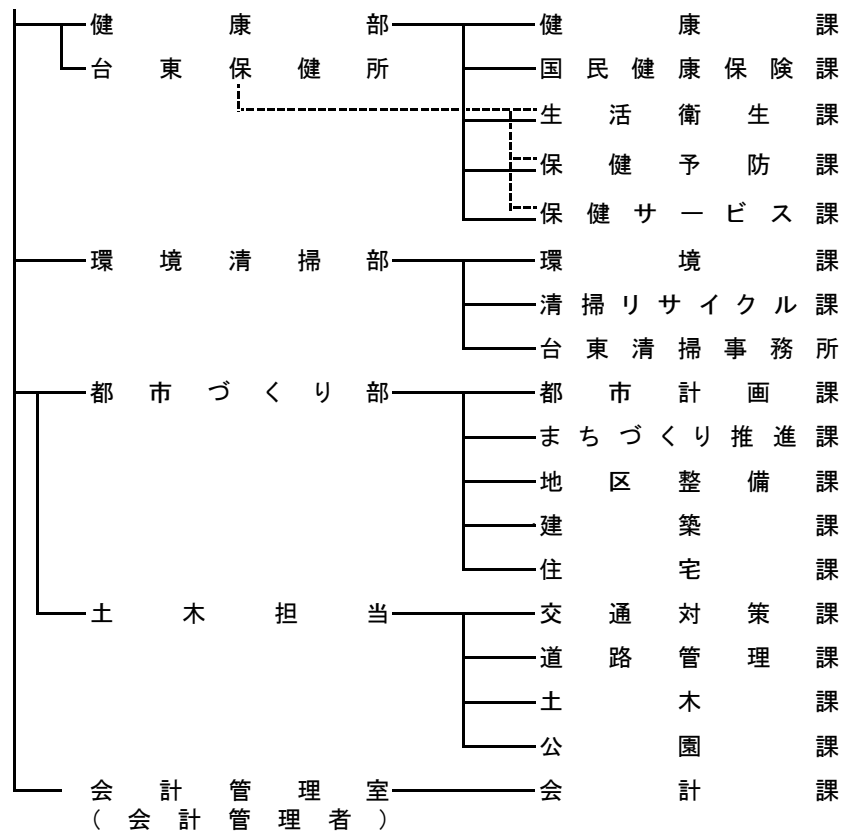

行政委員会及び区議会

